

# Wechsel



Designed by

Sie halten ein hochwertiges Produkt in den Händen! Edelstahl, Flugzeugaluminium und zähes Polypropylen sind die Materialien die wir verwendet haben.

## Tausend und eine Packidee.

- Die Packnologytaschen
- Ihr eigener Daypack oder Rucksack
- Seesack / Wäschesack
- Koffer / Boxen
- Plastiktüten
- Wassertank / Getränkeboxen
- Holz für Ihr Lagerfeuer
- Verschiedene Säcke an einer Packnologyplatte befestigt.

## Bedenken Sie !

Der hintere Gepäckträger sollte nicht mit mehr als 20 Kg beladen werden, verteilen Sie das Gepäck lieber hinten und vorne am Fahrrad.

**Die Packnology Taschen geben Ihnen die Möglichkeit das Volumen und die Art wie Sie Sachen verpacken wollen selbst zu wählen.**

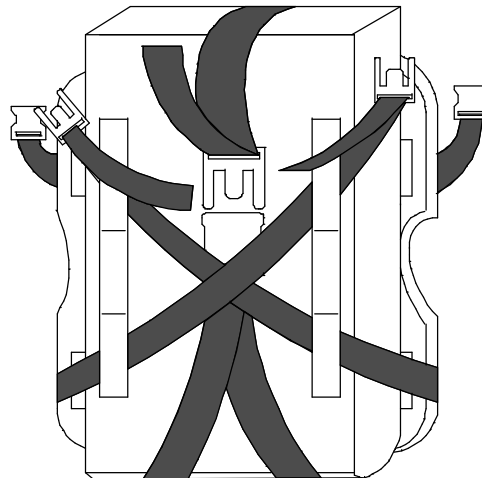

# Packnology

1. V2A Mutter
2. Spannscheibe
3. Die Monsterhaken (Polypropylen)
4. V2A Halteplatte
5. M6 Innensechskantschraube
6. Flugzeugaluminiummuttern
7. V2A Haken
8. Stahlfeder
9. V2A Scheibe
10. Federscheibe
11. Steckschnallen/ Gurtbänder

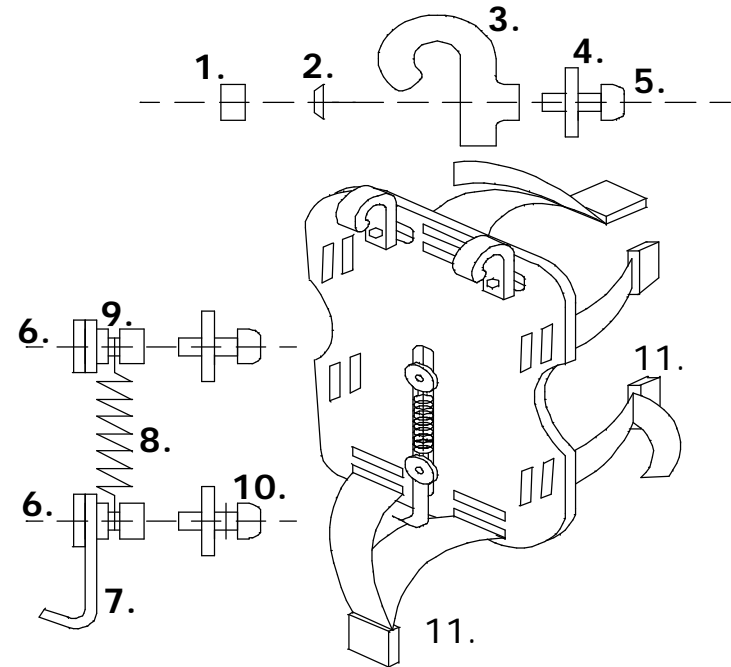

## Befestigen der Tasche an der Platte !

Die Tasche/Innentasche ( oder was sie sonst noch mitnehmen möchten) an die Packnologyplatte halten, dann die unteren Gurte (50mm) anlegen und mit dem oberen Gurt (50mm) verbinden.

Dann die über Kreuz verlaufenden Gurte (25mm) durch die Schlaufen (nur bei Packnology Tasche/Innentasche) ziehen.

# 1 - 2 - 3 Montageschritte

- 1.** Schrauben soweit lockern, daß die oberen Haken und die untere Hakenaufhängung verschiebbar sind.

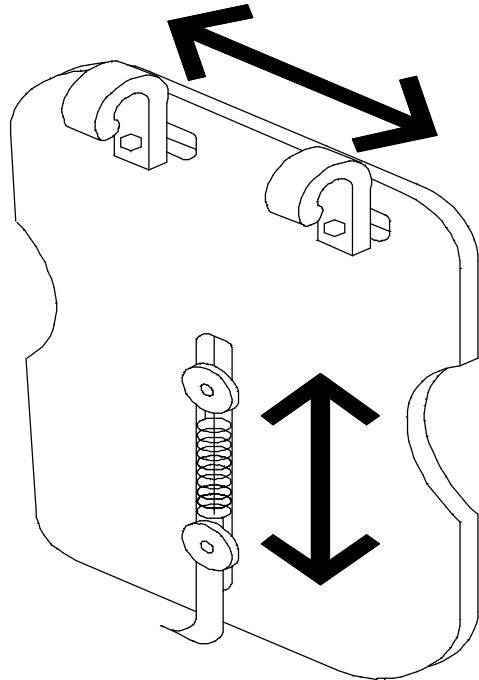

- 1. Tip**  
Die linke und rechte Platte so an den Gepäckträger befestigen, daß Sie noch genügend Beinfreiheit haben, wenn Sie die Pedalen nach hinten stellen.

- 2.** Platte einhängen obere Haken auf die optimale Position schieben und festziehen (siehe 1. Tip).  
Untere Hakenaufhängung so einstellen, daß der Metallhaken mindestens 1-2cm über der Hakenöse hängt. Dann die obere Schraube der Hakenaufhängung festziehen.  
Anschließend Platte wieder abhängen.

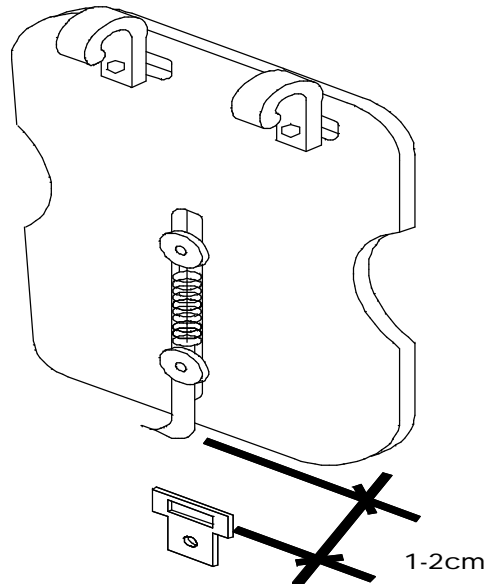

- 3.** Platte immer erst mit dem V2A Haken unten einhängen dann oben in die Monsterhaken einhängen.

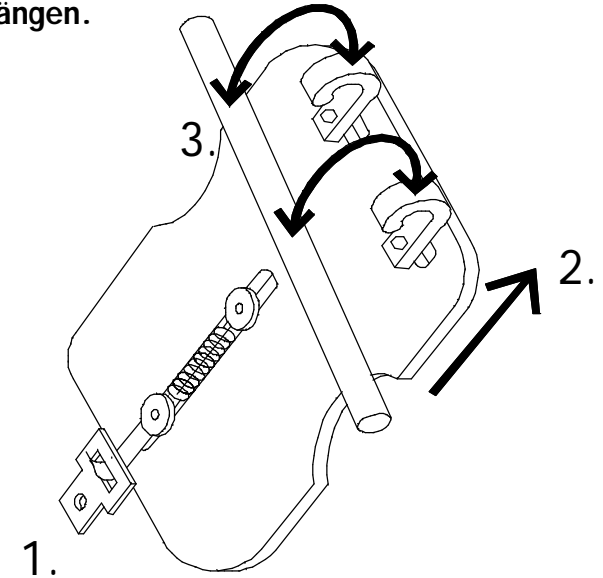

- 2. Tip**  
Zusätzlich kann der Federhaken auch per Schraube arretiert werden. Dadurch ist das Abspringen der Tasche bei schlechter Strecke so gut wie ausgeschlossen. Außerdem haben Sie so, einen (wenn auch leichten) Diebstahlschutz.

- 3. Tip**  
Das Gepäck auf großer Fahrt am besten vorn und hinten am Rad verteilen.  
z.B.: sperrige Sachen nach hinten und Dinge mit geringeren Volumen nach vorn packen.  
Das Packnology-System paßt natürlich auch vorn an den Lowrider.